

FVE 90

Technické údaje / Technische Daten / Technical data

Šírka / Länge / Width	900 mm
Hĺbka / Tiefe / Depth	600 mm
Výška sporáka (bez lišty pri stene) / Herdhöhe (ohne Wischleiste) / Height Kitchen (excluding upstand)	538-548 mm
s hrúbkou sporákového rámu 30 mm / Mit Herdrahmen zu 30 mm / With 30 mm thick top	538 mm
s hrúbkou sporákového rámu 40 mm / Mit Herdrahmen zu 40 mm / With 40 mm thick top	548 mm
Hrúbka sporákového rámu (podľa voľby) / Herdrahmenstärke (nach Wahl) / Top thickness (of your choice)	30/40 mm
Presah sporákového rámu / Herdrahmenüberstand / Top protrusion	20 mm
Lišta pri stene ⁽¹⁾ (výška x hĺbka) (podľa voľby) / Wischleiste ⁽¹⁾ (HxT) (nach Wahl) / Riser ⁽¹⁾ (wxd) (of your choice)	60x15 mm
Oceľová sporáková platňa / Stahl-Herdplatte / Steel plate	711x491 mm
Priemer platničky/platničky s prstencami / Durchmesser Einlegeplatte/-ringe / Grate diameter	Ø 238 mm
Dvierka spaľovacej komory (šírka x výška) / Feuerraumöffnung (LxH) / Loading door (WxH)	226x260 mm
Hĺbka spaľovacej komory (priemerná hodnota) / Tiefe Brennchamber (Mittelwert) / Combustion chamber depth (avg. val)	410 mm
Rozmery rúry na pečenie (šírka x hĺbka x výška) / Maße Backofen (LxTxH) / Oven dimensions (wxdxh)	350x430x260 mm
Priemer vývodu spalín / Durchmesser Rauchausgang / Flue outlet diameter	Ø 130 mm
Priemer prívodu externého vzduchu ⁽³⁾ / Durchmesser externe Frischluftzufuhr ⁽³⁾ / Air intake diameter ⁽³⁾	Ø 95 mm
Hmotnosť / Gewicht / Weight	200 Kg

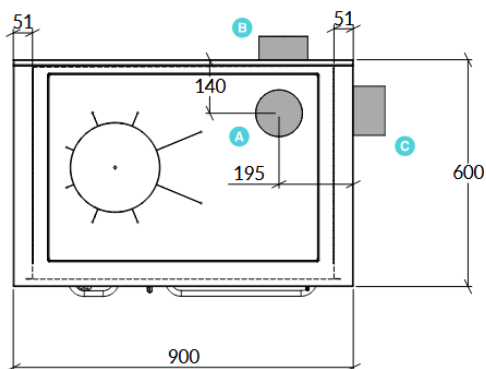
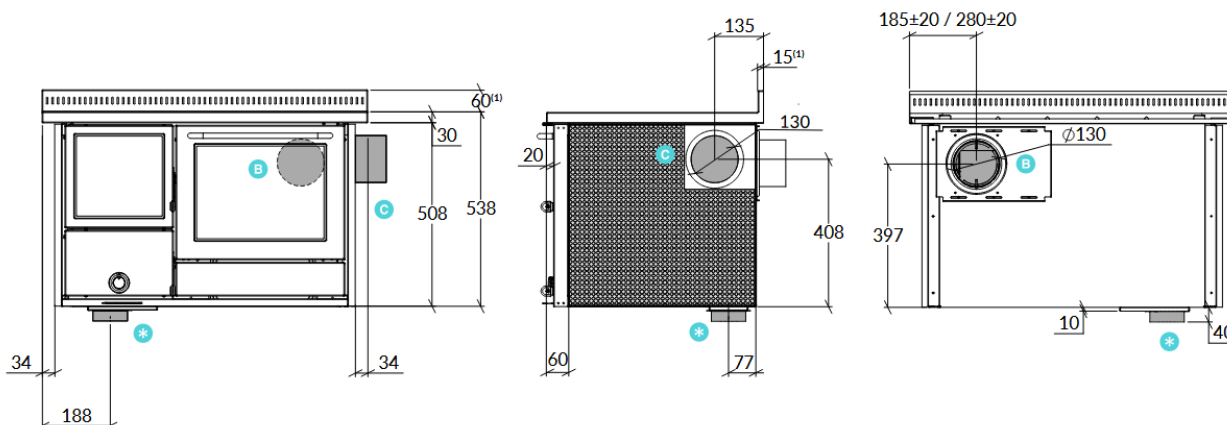

Rozmery v mm / Maße in mm / Dimensions in mm

- A Vrchný vývod spalín / Rauchausgang oben / Upper flue outlet
- B Zadný vývod spalín / Rauchausgang auf der Rückseite / Rear flue outlet
- C Bočný vývod spalín / Rauchausgang seitlich / Lateral flue outlet
- * Prívod externého vzduchu / Externe Frischluftzufuhr / External air inlet

Model FVE 90 je dostupný s vývodom spalín na ľavej alebo pravej strane. / Das Modell FVE 90 ist mit Rauchausgang rechts oder links erhältlich. / FVE 90 model is available with right or left flue outlet.

Pri sporákoch na drevo s bočnou rúrou na pečenie závisí pozícia komponentov od pozície vývodu spalín. Rúra na pečenie sa nachádza vždy na strane vývodu spalín. Prívod externého vzduchu sa nachádza vždy na strane spaľovacej komory. / Bei Holzherden mit seitlichem Backofen hängt die Positionierung der Elemente immer vom ausgewählten Rauchausgang ab. Der Backofen befindet sich immer auf der Seite vom Rauchausgang. Die externe Frischluftzufuhr befindet sich immer auf der Seite der Brennchamber. / For the cookers with lateral oven, the placement of the elements is defined by the flue outlet position. The oven is always located in correspondence of the flue outlet. The external air intake is always located in correspondence of the fire chamber.

Všetky uvedené vlastnosti a miery sa vzťahujú na štandardný produkt bez akýchkoľvek zmien či úprav na mieru. / Alle angegebenen Eigenschaften und Maße beziehen sich auf das Standardprodukt, ohne Änderungen oder Personalisierungen. / All the features and dimensions indicated refer to the standard product, without modifications or customizations.

(1) Sporákový rám je dostupný s lištou pri stene alebo bez nej. / Der Herdrahmen ist mit oder ohne Wischleiste erhältlich. / Top available with or without riser.

Výkon ⁽¹⁾ / Leistung ⁽¹⁾ / Power data ⁽¹⁾

Palivo / Brennstoff / Fuel	Drevo / Holz / Wood
Menovitý výkon / Nennwärmeleistung / Nominal power	8 kW
Účinnosť / Wirkungsgrad / Efficiency	86,4 %
Výkon v spaľovacej komore / Nennwärmeleistung Feuerstelle / Power given to the fireplace	9,7 kW
Maximálny menovitý výkon / Maximale Nennwärmeleistung / Maximum power	12 kW
Emisie CO (13% O ₂) / CO-Emission (13% O ₂) / Emissions CO (13% O ₂)	631 mg/Nm ³ / 421 mg/MJ
Emisie NO _x (13% O ₂) / NO _x -Emissionen (13% O ₂) / Emissions NO _x (13% O ₂)	127 mg/Nm ³ / 85 mg/MJ
Emisie OGC (13% O ₂) / OGC-Emissionen (13% O ₂) / OGC emissions (13% O ₂)	43 mg/Nm ³ / 28 mg/MJ
Emisie pevných častíc (13% O ₂) / Feinstaubemission (13% O ₂) / Dust emissions (13% O ₂)	36,3 mg/Nm ³ / 24 mg/MJ
Odporúčaný komínový ťah / Empfohlener Förderdruck / Chimney vacuum	12 Pa
Teplota spalín ⁽²⁾ / Abgasatemperatur ⁽²⁾ / Exhaust gas temp. ⁽²⁾	150 °C
Hmotnostný tok spalín / Abgasmassenstrom / Exhaust gas flow	8,6 g/s
Spotreba palivového dreva / Holzverbrauch / Wood fuel consumption	2,1 kg/h
Maximálna spaľovacia kapacita / Max. Brennstoffmenge / Max. comb. quantity	3,0 kg
Autonómia / Autonomie / Autonomy	1 h
Sezónna energetická účinnosť / Saisonale Effizienz / Seasonal energy efficiency	76,4 %
Certifikačná norma / Norm der Zertifizierung / Certification law	EN 12815

Bezpečnostné odstupy ⁽³⁾ / Sicherheitsabstände ⁽³⁾ / Distance de sécurité ⁽³⁾ / Safety distances ⁽³⁾

Zboku vedľa platne / Seitlich neben der Platte / Lateral below the plate	200 mm
Zozadu / Hinten / Rear	400 mm
Spredú / Vorne / Front	1000 mm
Zhora / Oben / Au dessus / Up	700 mm
Zboku nad platňou / Seitlich oberhalb der Platte / Lateral upon the plate	250 mm

- (1) (1) Údaje sa môžu meniť podľa druhu použitého paliva. / Die Daten können je nach Art des verwendeten Brennstoffs variieren. The data might change according on the combustible used.
 (2) (2) Priemerná teplota pri menovitom výkone. Okamžitá teplota spalín môže byť vyššia. Používajte vývodové rúry so špecifikáciou aspoň T400. / Durchschnittstemperatur der Nennwärmeleistung. Die Rauchgastemperatur kann auch höher sein. Verwenden Sie Anschlussrohre mit einer Mindestanforderung von T400. / Average temperature at the rated power. Higher instantaneous flue temperatures are possible. We recommend you always use piping with a minimum specification of T400.
 (3) (3) Bezpečnostné odstupy od ľahko vznetiteľných alebo na teplo citlivých materiálov. / Sicherheitsabstände zu leicht enflammablen oder temperaturempfindlichen Materialien ohne zusätzliche Isoliersysteme. / Safety distances from flammable or heat-sensitive material in the absence of additional insulation systems.

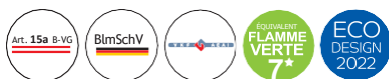

Certifikované technológie: / Zertifizierte Technologie / Certified Technology



Firma Rizzoli sa neustále usiluje o zlepšenie svojich produktov. Z tohto dôvodu sa môžu technické a estetické vlastnosti produktov v tomto liste zmeniť bez oznámenia vopred. / Rizzoli ist stets um die Verbesserung seiner Erzeugnisse bemüht. Aus diesem Grund können technische und ästhetische Merkmale der in diesem Datenblatt beschriebenen Produkte ohne Vorankündigung geändert werden. / Rizzoli is constantly oriented towards the improvement of its products. For this reason, the technical and aesthetic characteristics of this sheet are subject to change without notice.