

LT 90 Rustik (Majolika / Keramik / Faience / Maiolica)

Technické údaje / Technische Daten / Technical data

Šírka / Länge / Width	900 mm
Hĺbka / Tiefe / Depth	600 mm
Výška sporáka (bez lišty pri stene) / Herdhöhe (ohne Wischleiste) / Height Kitchen (excluding upstand)	850 mm
Hrúbka sporákového rámu / Herdrahmenstärke / Top thickness	30 mm
Presah sporákového rámu / Herdrahmenüberstand / Top protrusion	20 mm
Lišta pri stene (výška x hĺbka) / Wischleiste (HxT) / Alzatina (wxd)	40x15 mm
Oceľová sporáková platňa / Stahl-Herdplatte / Steel plate	781x481 mm
Priemer platničky/platničky s prstencami / Durchmesser Einlegeplatte/-ringe / Grate diameter	ø 320 mm
Výška podstavca / Sockelhöhe / Plinth height	30 mm
Dvierka spaľovacej komory (šírka x výška) / Feuerraumöffnung (LxH) / Loading door (WxH)	260x265 mm
Hĺbka spaľovacej komory (priemer) / Tiefe Brennkammer (Mittelwert) / Combustion chamber depth (avg. val)	385 mm
Rozmery rúry na pečenie (šírka x hĺbka x výška) / Maße Backofen (LxTxH) / Oven dimensions (wxdxh)	350x430x279 mm
Priemer vývodu spalin / Durchmesser Rauchausgang / Flue outlet diameter	ø 150 mm
Priemer prívodu externého vzduchu / Durchmesser externe Frischluftzufuhr / Air intake diameter	ø 95 mm
Hmotnosť / Gewicht / Weight	300 Kg

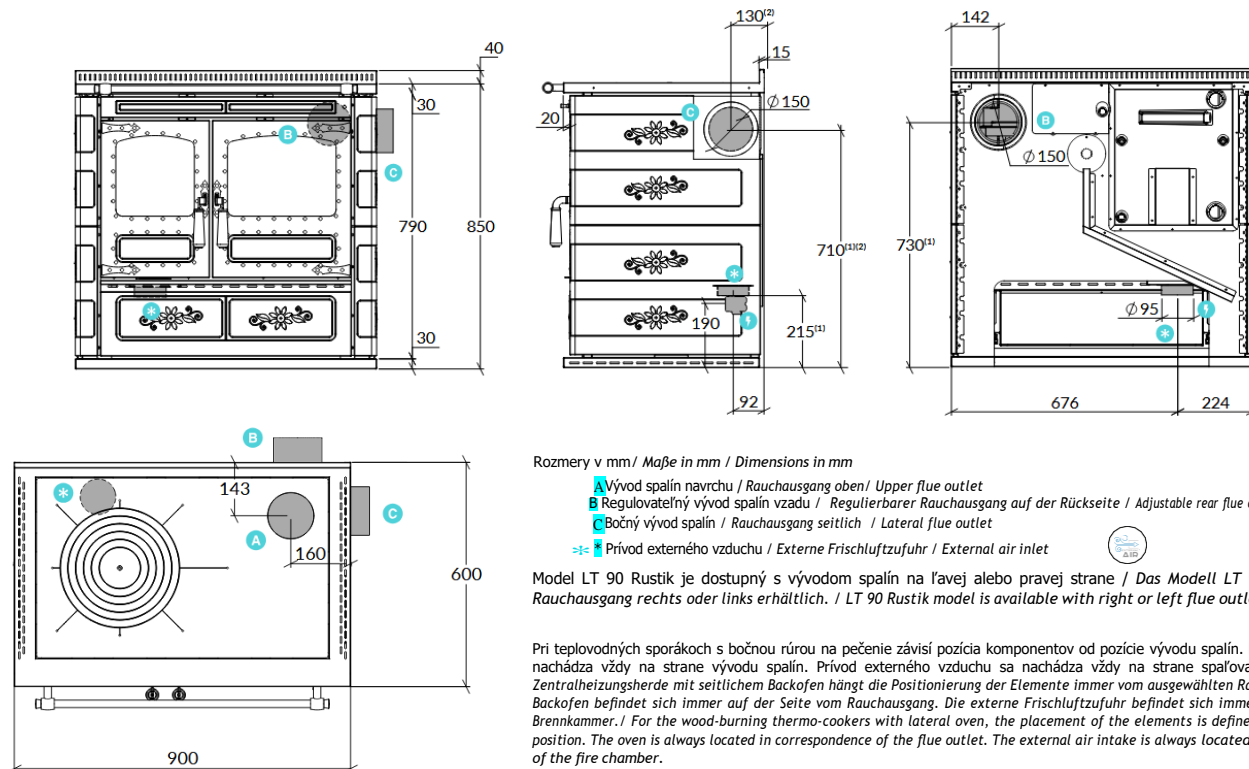

Všetky uvedené vlastnosti a miery sa vzťahujú na štandardný produkt bez akýchkoľvek zmien či úprav na mieru. / Alle angegebenen Eigenschaften und Maße beziehen sich auf das Standardprodukt, ohne Änderungen oder Personalisierungen. / All the features and dimensions indicated refer to the standard product, without modifications or customizations

(1) Výška uvedená so štandardnou výškou podstavca 30 mm. / Maß Höhe mit serienmäßiger Sockelhöhe von 30mm. / Dimension with standard plinth h.30 mm.
 (2) Bočný vývod spalin len na požiadavku. / Seitlicher Rauchausgang nur auf Anfrage. / The flue outlet on the side panel is only available upon request.

Výkon ⁽¹⁾ / Leistung ⁽¹⁾ / Power data ⁽¹⁾

Palivo / Brennstoff / Fuel	Drevo / Holz / Wood
Menovitý výkon / Nennwärmeleistung / Nominal power	11,3 (23,8)kW
Menovitý výkon do vody / Leistung wasserseitig / Nominal power given to water	6,5 (13,4) kW
Menovitý výkon do miestnosti / Raumheizvermögen / Nominal power given to environment	4,7 (10,5) kW
Účinnosť / Wirkungsgrad / Efficiency	80,3 (77,0) %
Emisie CO (13% O ₂) / CO-Emission (13% O ₂) / Emissions CO (13% O ₂)	1348 mg/Nm ³ / 899 mg/MJ
Emisie NOx (13% O ₂) / NOx-Emissionen (13% O ₂) / Emissions NOx (13% O ₂)	132 mg/Nm ³ / 88 mg/MJ
Emisie OGC (13% O ₂) / OGC-Emissionen (13% O ₂) / OGC emissions (13% O ₂)	50 mg/Nm ³ / 33 mg/MJ
Emisie pevných častíc (13% O ₂) / Feinstaubemission (13% O ₂) / Dust emissions (13% O ₂)	37,9 mg/Nm ³ / 25,3 mg/MJ
Oporúčaná komínová ťah / Empfohlener Förderdruck / Chimney vacuum	12 Pa
Teplota spalín ⁽²⁾ / Abgastemperatur ⁽²⁾ / Exhaust gas temp. ⁽²⁾	201 °C
Hmotnostný tok spalín / Abgasmassenstrom / Exhaust gas flow	13,4 g/s
Spotreba palivového dreva / Holzverbrauch / Wood fuel consumption	3,2 (7) kg/h
Maximálna spaľovacia kapacita ⁽¹⁾ / Max. Brennstoffmenge ⁽¹⁾ / Max. comb. quantity ⁽¹⁾	7,0 kg
Objem kotla / Fassungsvermögen Heizkessel / Boiler capacity	12 L
Systémový tlak (max) / Anlagendruck (max) / System pressure (max)	3 bar
Autonómia / Autonomie / Autonomy	1 h
Elektrický výkon / Stromstärke / Electric power	25 W
Elektrické napätie / Stromspannung / Tension	230 V
Frekvencia / Frequenz / Frequency	50 Hz
Sezónna energetická účinnosť / Saisonale Effizienz / Seasonal energy efficiency	70,3 %
Certifikačná norma / Norm der Zertifizierung / Certification law	EN 12815

Bezpečnostné odstupy ⁽³⁾ / Sicherheitsabstände ⁽³⁾ / Safety distances ⁽³⁾

Zboku vedľa platne / Seitlich neben der Platte / Lateral below the plate	10 mm
Zozadu / Hinten / Rear	10 mm
Spredu / Vorne / Front	800 mm
Zhora / Oben / Up	700 mm
Zboku nad platňou / Seitlich oberhalb der Platte / Lateral upon the plate	200 mm

(1) (1) Údaje sa môžu meniť podľa druhu použitého paliva. / Die Daten können je nach Art des verwendeten Brennstoffs variieren. The data might change according on the combustible used.

(2) (2) Priemerná teplota pri menovitom výkone. Okamžitá teplota spalín môže byť vyššia. Používajte vývodové rúry so špecifikáciou aspoň T400. / Durchschnittstemperatur der Nennwärmeleistung. Die Rauchgastemperatur kann auch höher sein. Verwenden Sie Anschlussrohre mit einer Mindestanforderung von T400. / Average temperature at the rated power. Higher instantaneous flue temperatures are possible. We recommend you always use piping with a minimum specification of T400.

(3) (3) Bezpečnostné odstupy od ľahko vznieiteľných alebo na teplo citlivých materiálov. / Sicherheitsabstände zu leicht entflammaren oder temperaturempfindlichen Materialien ohne zusätzliche Isoliersysteme. / Safety distances from flammable or heat-sensitive material in the absence of additional insulation systems.

Špecifikácie na pripojenie kotla / Spezifische Anschlüsse / Boiler fittings specifications

Pohľad zozadu / Rückansicht / Rear sight

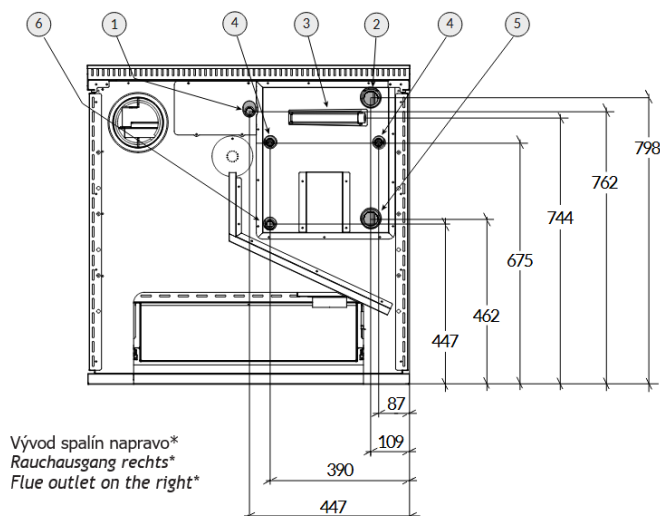

Rozmery v mm / Maße in mm / Dimensions in mm

Potrebný priestor na inštaláciu medzi stenou a vývodmi spotrebiča je približne 14 mm. Môže byť však nutné vyhradiť viac miesta na inštaláciu, požiadanim o predĺžený sporákový rám alebo vytvorením priestoru v stene. / Der zur Verfügung stehende Zwischenraum zwischen Anschlüssen und der Wand des Aufstellraums beträgt ca. 14 mm. Bei Bedarf könnte es notwendig sein, einen größeren Zwischenraum mit einem in der Tiefe verlängerten Herdrahmen oder mit einer Nische in der Wand zu schaffen. The useful space between the fittings and the back wall on which the appliance rests is approximately 14 mm. It may prove necessary to envisage more space, requesting a longer top at the back or preparing a recess in the wall to fit the boiler fittings.

*Pozícia vývodu spalín je opisovaná vždy z pohľadu spredu. Pri modeloch s vývodom spalín naľavo sa pripojenia pre vodoinštaláciu nachádzajú symetricky. / *Der Rauchausgang bezieht sich auf die Frontansicht. Bei Modellen mit Rauchausgang links befinden sich die Anschlüsse symmetrisch. / *The flue outlet is always described while looking at the front of the thermo-cookers. The thermal cooker with flue outlet on the left side is symmetrical.

Legenda / Legende / Caption

- | | |
|--|--|
| <p>① Pripojenie senzoru termostatu $\varnothing 1/2"$ vnútorný závit / Anschluss Thermostatfühler $\varnothing 1/2"$ Innengewinde / Thermostat sensor fitting $\varnothing 1/2"$ F</p> <p>② Pripojenie prívodu $\varnothing 1 1/4"$ vnútorný závit / Zulaufanschluss $\varnothing 1 1/4"$ Innengewinde / Delivery fitting $\varnothing 1 1/4"$ F</p> <p>③ Pripojenie senzoru bezpečnostného tepelného výmenníka $\varnothing 1/2"$ vnútorný závit / Anschluss Fühler Sicherheitswärmetauscher $\varnothing 1/2"$ IG / Fitting for thermal safety system sensor $\varnothing 1/2"$ F</p> <p>④ Pripojenie pre kolobeh bezpečnostného tepelného výmenníka $\varnothing 1/2"$ vonkajší závit / Anschlüsse für Kreislauf Sicherheitswärmetauscher $\varnothing 1/2"$ Außengewinde / Fittings for thermal safety system circuit $\varnothing 1/2"$ M</p> | <p>⑤ Pripojenie vývodu $\varnothing 1 1/4"$ vnútorný závit / Rücklaufanschluss $\varnothing 1 1/4"$ Innengewinde / Return fitting $\varnothing 1 1/4"$ F</p> <p>⑥ Pripojenie odtoku $\varnothing 1/2"$ vnútorný závit / Ablaufanschluss $\varnothing 1/2"$ Innengewinde / Drain fitting $\varnothing 1/2"$ F</p> <p>⑦ Pripojenie prívodu z vykurovacieho okruhu $\varnothing 1"$ vnútorný závit / Vorlaufanschluss Heizkreislauf $\varnothing 1"$ IG / Heating circuit deliver fitting $\varnothing 1"$ F</p> <p>⑧ Pripojenie vývodu do vykurovacieho okruhu $\varnothing 1"$ vnútorný závit / Rücklaufanschluss Heizkreislauf $\varnothing 1"$ IG / Heating circuit return fitting $\varnothing 1"$ F</p> |
|--|--|

Certifikácie: / Zertifizierung: / Certifications:



Certifikované technológie: / Zertifizierte Technologie: / Certified Technologies:



LT 90 Rustik
SCAN ME



Firma Rizzoli sa neustále usiluje o zlepšenie svojich produktov. Z tohto dôvodu sa môžu technické a estetické vlastnosti produktov v tomto liste zmeniť bez oznámenia vopred. / Rizzoli ist stets um die Verbesserung seiner Erzeugnisse bemüht. Aus diesem Grund können technische und ästhetische Merkmale der in diesem Datenblatt beschriebenen Produkte ohne Vorankündigung geändert werden. / Rizzoli is constantly oriented towards the improvement of its products. For this reason, the technical and aesthetic characteristics of this sheet are subject to change without notice.

System vykurovania a teplej vody / Heizungs- und Warmwasseranlage / The thermo-sanitary system

Nižšie sú zobrazené príklady niektorých možných prevedení systému. Usporiadanie systému sa môže líšiť v závislosti od typu bydliska a požiadavok klienta. Firma Rizzoli odporúča navrhovanie systému zveriť vždy do rúk autorizovaného technika a samotnú inštaláciu do rúk certifikovaného inštalátora, ktorý ju bude vykonávať v súlade s aktuálnymi nariadeniami. / *Nachstehend einige Beispiele möglicher Ausführungen der Anlage. Die Anordnung der Anlage kann je nach Wohnungstyp und individuellen Bedürfnissen des Kunden variieren. Rizzoli empfiehlt, die Planung der Anlage stets von einem hierzu berechtigten Heizungstechniker und die eigentliche Installation durch einen qualifizierten Installateur gemäß den in Kraft stehenden gesetzlichen Bestimmungen vornehmen zu lassen. / Some installation diagrams are shown below, as example only. The layout of the system may vary depending on the characteristics of the house and the user's needs. Rizzoli recommends that the design of the system be entrusted to a thermotechnician and that the installation be carried out by a qualified plumber installer. All in compliance with current regulations.*

Schéma 1 / Beispiel 1 / Scheme 1



Schéma 2 / Beispiel 2 / Schéma 2 / Scheme 2



Legenda / Legende / Caption

	Teplá voda / Warmwasser / Hot water	VSP	Pretlakový ventil / Überdruckventil / Overpressure valve	CR	Zberač spätného toku / Kollektorrücklauf / Return header
	Studená voda / Kaltwasser / Cold water	AL	Akustický alarm / Akustisches Signal / Acoustic alarm	VST	Teplný poistný ventil Thermisches Ablaufventil / Thermal discharge valve
M	Manometer / Manometer / Manometer	A	Prívod / Zulauf / Going	ACS	Teplá užitková voda / Warmbrauchwasser / Sanitary hot water
P	Obehová pumpa / Umwälzpumpe / Circulator	R	Vývod / Rücklauf / Return	I	Studená voda / Kaltwasserleitung / Cold water
VE	Uzavretá expanzná nádobá / Geschl. Ausdehnungsgefäß / Closed expansion tank	S	Odtok / Ablauf / Discharge	TS	Bezpečnostné expanzné potrubie / Sicherheitsausdehnungsleitung / Safety pipe
T	Termostat / Thermostat / Thermostat	B	Bojler / Boiler / Boiler	TC	Plniace potrubie / Füllleitung / Charge pipe
T	Teploměr / Thermometer / Thermometer	CA	Rozdeľovač prítoku / Kollektorvorlauf / Going header	VA	Otvorená expanzná nádrž / Offenes Ausdehnungsgefäß / Open expansion tank

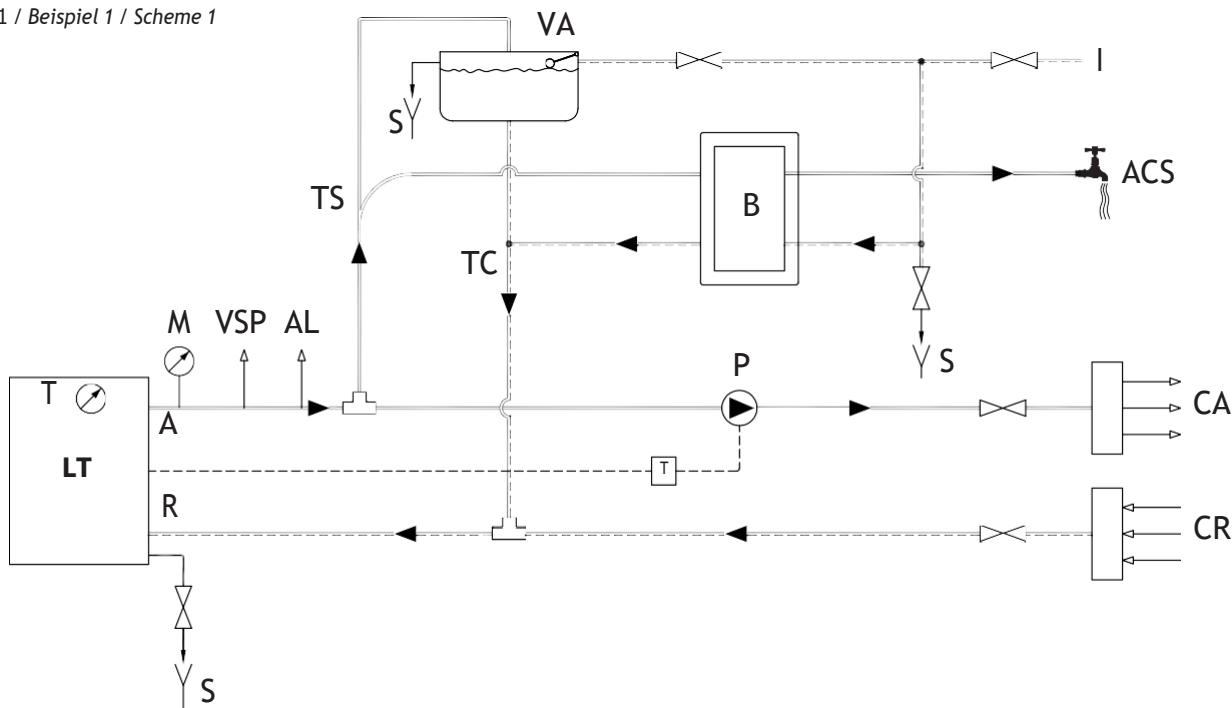
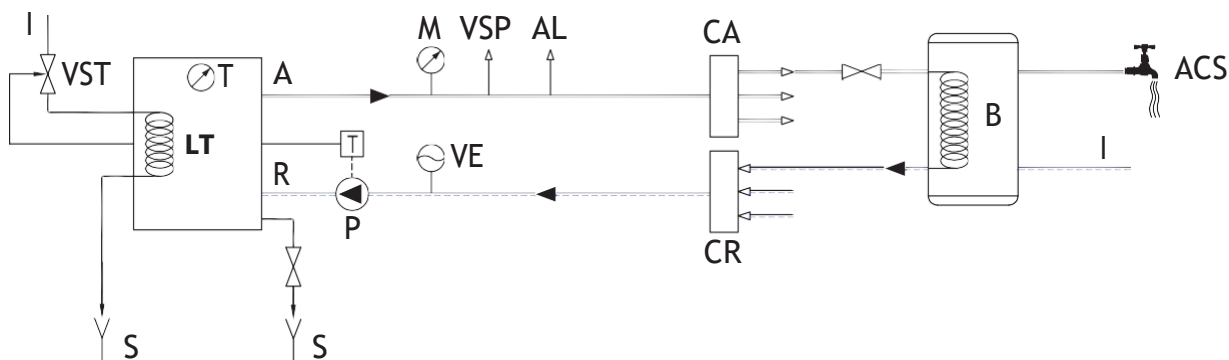
Schéma 3 / Beispiel 3 / Scheme 3

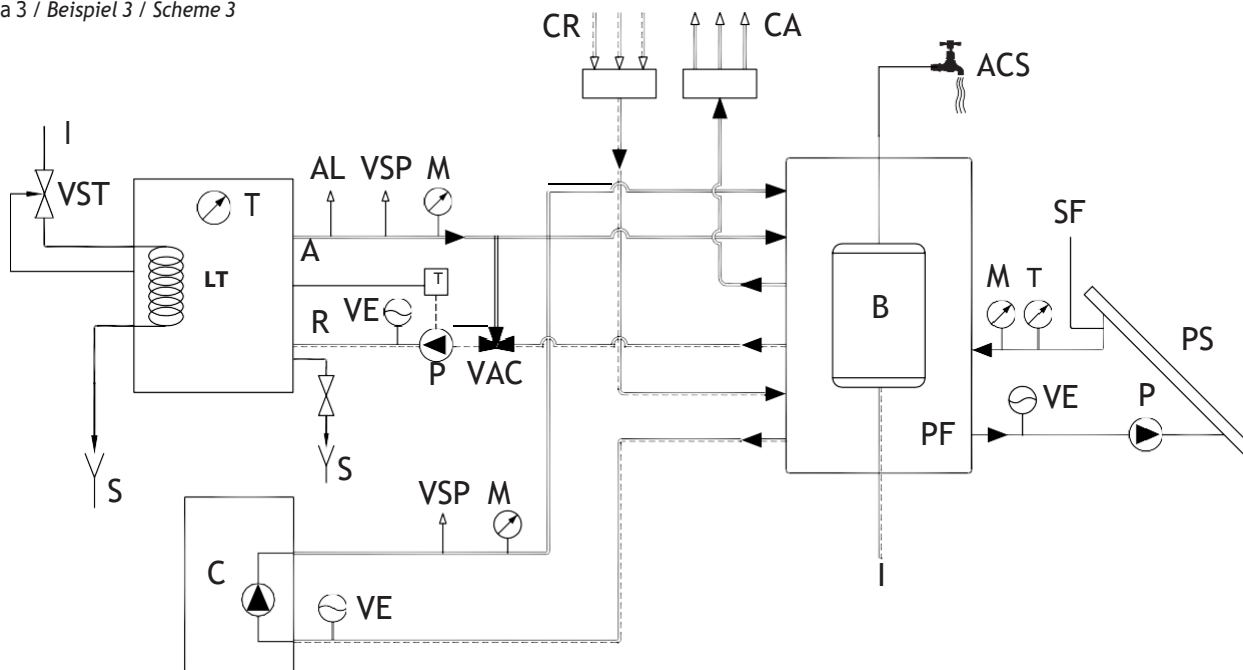

Legenda / Legende / Caption

—	Teplá voda / Warmwasser / Hot water	A	Prívod / Zulauf / Going	PF	Vyrovňovač / Puffer / Puffer
- - -	Studená voda / Kaltwasser / Cold water	R	Vývod / Rücklauf / Return	VAC	Ventily proti kondenzácii / Rücklaufanhebung / Anti-condensation valves
M	Manometer / Manometer / Manometer	S	Odtok / Ablauf / Discharge	C	Iný bojler / Anderer Wärmeerzeuger / Other boiler
P	Obehová pumpa / Umwälzpumpe / Circulator	B	Bojler / Boiler / Boiler	PS	Solárne panely / Sonnenkollektoren / Solar panels
VE	Uzavretá expanzná nádoba / Geschl. Ausdehnungsgefäß / Closed expansion tank	CA	Rozdeľovač prítoku / Kollektorvorlauf / Going header	SF	Výpusť vzduchu / Luftabzug / Vent-hole
T	Termostat / Thermostat / Thermostat	CR	Zberač spätného toku / Kollektorrücklauf / Return header	VA	Otvorená expanzná nádoba / Offenes Ausdehnungsgefäß / Open expansion tank
T	Teplomér / Thermometer / Thermometer	VST	Tepelný poistný ventil / Thermisches Ablaufventil / Thermal discharge valve	TS	Bezpečnostné expanzné potrubie / Sicherheitsausdehnungsleitung / Safety pipe
VSP	Pretlakový ventil / Überdruckventil / Overpressure valve	ACS	Teplá úžitková voda / Warmbrauchwasser / Sanitary hot water	TC	Plniace potrubie / Fülleitung / Charge pipe
AL	Akustický alarm / Akustisches Signal / Acoustic alarm	I	Studená voda / Kaltwasserleitung / Cold water		

 A company from
südtirol